



ภาพยั่วยุ เจ้าฟ้าธรรมธิเบศร์

ครุฑติภักทร จรูญชัยกุลเจริญ
สาขาวิชาภาษาไทย รร.มหิดลวิทยานุสรณ์

ผู้ทรงพระนิพนธ์
เจ้าฟ้าธรรมธิเบศรไชยเชษฐาธิราชวงศ์ (เจ้าฟ้ากุ้ง)



พระโอรสในสมเด็จพระเจ้าอยู่หัวบรมโกศ



มีความสามารถในเชิงอักษรศาสตร์



กวีเอกสมัยอยุธยาตอนปลาย

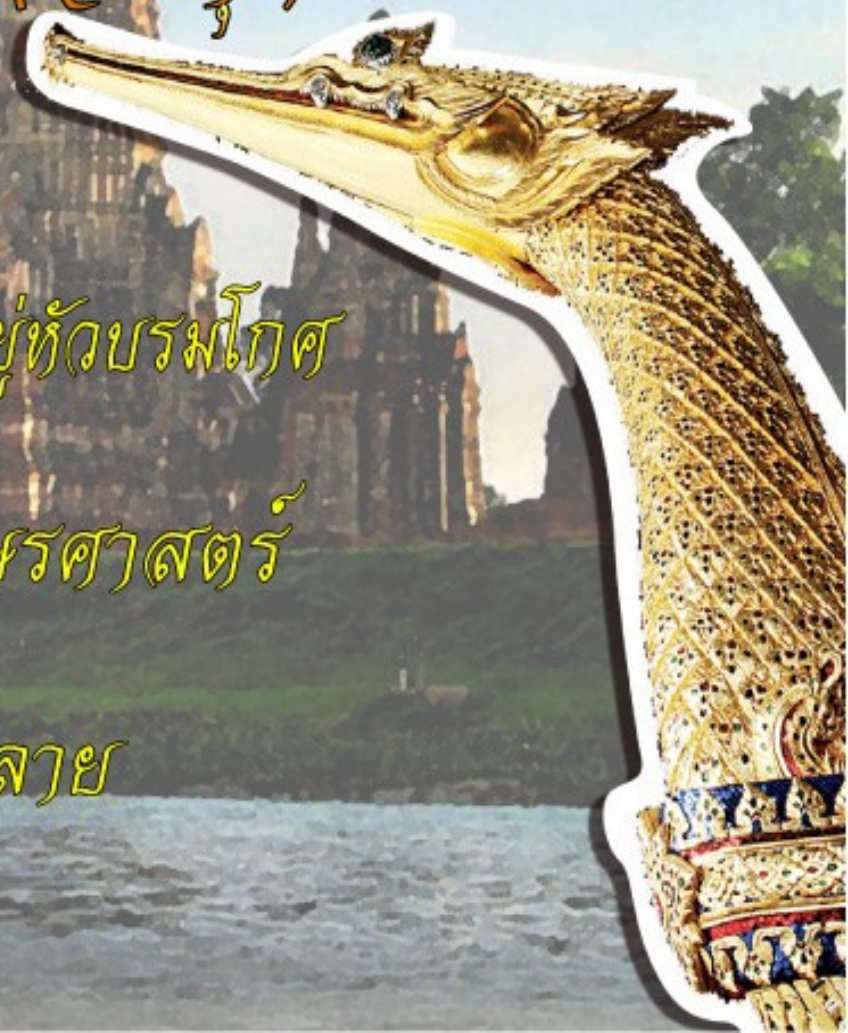

งานพระนิพนธ์

ทางธรรม



หนังสือบทสวดคำหลวง



พระมาลัยคำหลวง

ทางโลก



ภาพยนตร์เรือ



ภาพยนตร์โคลงประพาสธารทองแดง



ภาพยนตร์โคลงนิราศพระบาท

การเหวี่ยงแบ่งเป็น 2 ประเภท
ได้แก่ เหวี่ยงทองและเหวี่ยงเส้น

- ◆ เหวี่ยงทองเป็นการเหวี่ยงในพระราชพิธี
- ◆ เหวี่ยงเส้นใช้เหวี่ยงในโอกาสเหวี่ยงเท้ายอเตอร์

รูปแบบคำประพันธ์ของภาพเห่

เริ่มต้นด้วยโคลงสี่สุภาพ 1 บทเรียกว่า 'เกริ่นโคลง' หรือ 'เห่โคลงนำภาพ' แล้วตามด้วยภาพยี่สิบ 11 กัณฑ์ก็ได้ แต่บทแรกของภาพยี่สิบจะต้องมีเนื้อหาสอดคล้องกับโคลงสี่สุภาพ

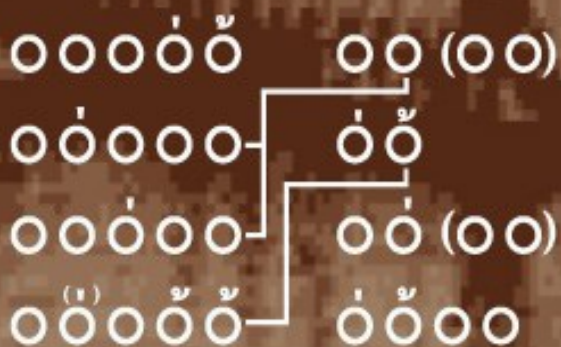

จุดประสงค์ของการ تهیه

❖ เพื่อความพร้อมเพรียงในการให้สิ่งของแก่ผู้พวย

❖ เพื่อความเพลิดเพลินสนุกสนาน

ดำเนินเรือไปตามลำดับเวลา

◆ เจ้า ขมกระบวนเรือ

◆ นาย ขมปลา

◆ นาย ขมไม้

◆ ยืน ขมนก

◆ กลางคืน บทเห่ครุฑ

* ทลายนอนมีลักษณะคล้ายนักราศ

ลักษณะที่คล้ายคลึงกับนิราศ

เชื่อมโยงสิ่งที่พบเห็นระหว่างการเดินทางกับอารมณ์
ความรู้สึกรักที่ต่อองพลัดพรากจากนางอันเป็นที่รัก

" ด้ตอานำเ็นดู คอຍหาคู๋อยู่เอภา
เหม็อนพิที่จากมา ครอญหาเจ้าเศร้าเสัยใจ "

ขมเรือ
ชนิดข๑งเรือ

๑. เรือครุฑยุดนาค

๓. เรือศรีสมุทรไชย

๕. เรือนาคนายก

๗. เรือราชสีห์ใหญ่

๙. เรือสิงหาคณา

๑๑. เรือเรือเสียดงผาใหญ่

๒. เรือไกรสรมุขพิमान

๔. เรือชัย

๖. เรือคชสีห์ใหญ่

๘. เรือม้าใหญ่

๑๐. เรือมกระมะหามะทรรรนพเดช

๑๒. เรืออินทรีทิพย์

นมปลา ชนิดของปลา

๑. ปลาแก้มขี้ไก่
๒. ปลาทราย
๓. ปลาสร้อย
๔. ปลาเสือ
๕. ปลาแปบ
๖. ปลาชะแอม
๗. ปลาคางเบื่อน
๘. ปลาตะเพียน
๙. ปลานวลจันทร์
๑๐. ปลาน้ำเงิน
๑๑. ปลาหางไก่
๑๒. ปลาเนื้ออ่อน
๑๓. ปลาหัวเกตุ
๑๔. ปลาชะโอน
๑๕. ปลากระแห
๑๖. ปลาแมลงภู่

บทเห่ชมไม้ ชนิดของดอกไม้

๑. ดอกนางแย้ม
๒. ดอกพุดฉิม
๓. ดอกสายหยุด
๔. ดอกเตี๊ยะ
๕. ดอกแต้ว
๖. ดอกแก้ว
๗. ดอกกาหลง
๘. ดอกจำปา
๙. ดอกพิกุล
๑๐. ดอกพุทธรักษา
๑๑. ดอกมะลิวัลย์
๑๒. ดอกประยงค์
๑๓. ดอกสุกรม
๑๔. ดอกบุหงา
๑๕. ดอกจำตอ
๑๖. ดอกชิง

ชมนก

ชนิดของนก

๑. นกยูง

๒. นกเงือก

๓. นกแก้ง

๔. นกแซงแซว

๕. นกโหล่น

๖. นกหัวขวาน

๗. นกนางแอ่น

๘. ไก่ฟ้า

๙. นกคอก

๑๐. นกฮูก

คุณค่าด้านวรรณศิลป์



ใช้ถ้อยคำในการแต่งหลากหลาย อาทิ การใช้ภาพพจน์
การใช้คำที่ก่อให้เกิดจินตภาพและอารมณ์เพื่อความรื่นรมย์ เป็นต้น

คุณค่าด้านสังคม

๑. สะท้อนภาพวิถีชีวิตของคนไทยในอดีตที่สัญจรทางน้ำ
๒. สื่อแทรกประเพณีวัฒนธรรมตลอดจนงานศิลปะผ่านขบวนพยุหยาตราทางชลมารค
๓. สะท้อนค่านิยม ความเชื่อของคนไทย เช่น ความงามของสตรีในอดีต ความเชื่อเรื่องเวรกรรม เป็นต้น